

- MANUALE ISTRUZIONI
- INSTRUCTION MANUAL
- MANUEL D'INSTRUCTION
- BEDIENUNGSANLEITUNG
- MANUAL DE INSTRUCCIONES
- Инструкция по эксплуатации



Mod. **FLY**

**MACCHINA SPIUMATRICE**  
motore 230V monofase

**DRY PLUCKING MACHINES**  
240V single-Phase motor

**PLUMEUSE**  
moteur en 230V monophasé

**RUPFERMASCHINEN**  
motoren einphasenspannung 230V

**DEPLUMADORA**  
motor 230V monofasico





## 1-TRASPORTO

La macchina viene consegnata per il trasporto completamente montata delle sue parti meccaniche ed elettriche e pronta all'uso. Non esistono condizioni di regolazione del funzionamento ed uso della macchina.

## 2-CONDIZIONI DI UTILIZZO

Per l'utilizzo si rende obbligatorio l'uso di:

**2.1** dispositivo di protezione individuale per la protezione dell'udito:

**2.2** cuffia per la protezione totale della capigliatura

**2.3** indumenti privi di dettagli svolazzanti

Inoltre per un utilizzo corretto dello strumento è vietato:

**2.4** introdurre dita o vestiti all'interno dei dischi

**2.5** indossare scarpe

**2.6** tenere la capigliatura lunga non raccolta

## 3-INSTALLAZIONE

Prima di provvedere alla messa in esercizio, l'utilizzatore dovrà provvedere all'installazione di una presa di alimentazione elettrica adatta al tipo di spina montata sulla macchina (Norme I.E.C. 309). Il collegamento della macchina deve avvenire su linea protetta con idoneo interruttore differenziale.

## 4-UTILIZZAZIONE

Prima di alimentare la macchina e di procedere alla spiumatura, collegare il tubo del vostro aspiratore all'apposito raccordo (fig.1 , punto A).

## 5-MESSA IN FUNZIONE

Una volta inserita la spina nella presa premere l'interruttore (fig. 2, punto B). A tale azione segue l'entrata in funzione del blocco spiumaggio.

## 6-RIARMO SALVAMOTORE

In caso di improvvisa mancanza di energia elettrica, automaticamente l'interruttore si porta in posizione di arresto. Una volta ripristinata la fornitura di energia elettrica, occorre agire di nuovo sull'interruttore premendo il pulsante di marcia (Fig.2, punto B).

## 7-MANUTENZIONE:

**ATTENZIONE: prima di procedere alle fasi sottoindicate, TOGLIERE L'ALIMENTAZIONE ELETTRICA ALLA MACCHINA.**

**ACCESSO ALLE PARTI MECCANICHE** (smontaggio, pulizia, rimontaggio).

Per accedere al blocco spiumaggio togliere la protezione dei dischi (fig. 3, punti 1 e 2), togliere la portella, allentare le due viti (fig. 4, punto3) ruotare la molla spingi disco in basso (fig. 4, punto 4) sfilare i dischi e pulirli. Pulire le parti interne del vano dischi ogni 4-6 ore di lavoro.

**IMPORTANTE:** il rimontaggio de dischi dovrà avvenire seguendo queste precise fasi:

I dischi sono numerati da 1 a 7 ed il numero è impresso su di un solo lato del disco, importante che tutti i numeri risultino in asse l'uno sull'altro (fig. 6, Ok).

Dopo aver ingrassato i quattro lati dell'asse che li ospiterà (fig. 5, punto 6), il primo disco da inserire sarà il numero 1, a seguire in ordine gli altri facendo attenzione che il numero rimanga visibile all'operatore e che tutti i numeri siano in asse (fig. 6, Ok).

## 8- RUMORE AEREO PRODOTTO DALLA MACCHINA

**8.1** Livello di pressione acustica continua equivalente alla postazione di lavoro.

LEQ (A) = 97,7 dB funzionamento a vuoto

LEQ (A) = 95,7 dB spiumatura pollo e presenza operatore

**8.2** Valore massimo della pressione acustica istantanea (ponderata C):  $p(c) < 63\text{Pa}$

**8.3** Livello di potenza acustica:  $L_w (A) = 108,6\text{ dB}$  spiumatura pollo e presenza operatore

Norme di riferimento adottate per le misure: UNI 7712 e ISO 3744

Visto il livello di rumorosità prodotto dalla macchina,

**SI RENDE OBBLIGATORIO L'USO DI DISPOSITIVI DI PROTEZIONE INDIVIDUALI PER L'UDITO PIU' APPROPRIATI.**

### Dichiarazione di Conformità

**La Ditta SENESI S.R.L.**

Con sede in Via Mercurio n. 4, 52025 Levane(Ar) – Italy  
C.f./Partita IVA, Reg. Imprese Arezzo Sez. Ordinaria IT001877950970  
Tel. ++39 055 9788134, fax 055 9780088

E-mail: [info@spiumatricisenesi.it](mailto:info@spiumatricisenesi.it)  
[www.spiumatricisenesi.it](http://www.spiumatricisenesi.it)

Dichiara che le macchine spiumatrici a secco modello FLY, tipo 230/240 V monofase, rispondono ai requisiti di sicurezza prescritti dalla Direttiva 2006/42/CE.

Norme armonizzate: EN 60204 (sicurezza del macchinario equipaggiamento elettrico delle macchine); UNI EN ISO 13850 (sicurezza del macchinario- impianto arresto d'emergenza); Direttiva "Bassa Tensione" (2006/95/CE); Direttiva "Compatibilità Elettromagnetica" (2004/108/CE); Direttiva "Restrizioni materiali componentistica" (2002/95/CE-RoHS)

### Garanzia Legale e Commerciale

La Direttiva 99/44/CE e le singole normative nazionali di recepimento, introducono un nuovo regime di garanzie per i beni mobili acquistati dai consumatori intendendo per "consumatore" esclusivamente "colui che utilizza il bene per scopi estranei alla attività imprenditoriale o professionale eventualmente svolta" (uso domestico/ privato).

La "garanzia legale della durata di due anni" prevista dalla Direttiva è prestata al consumatore direttamente dal venditore e risponde di ogni "difetto di conformità al contratto di vendita". Il cliente per esercitare i suoi diritti, ha l'onere di denunciare il difetto di conformità entro i primi sei mesi dalla data di acquisto, comprovato da documento di acquisto fiscalmente valido. In questo caso SENESI S.R.L. si impegna alla riparazione del difetto senza alcun onere per il cliente. Dal settimo mese al ventiquattresimo, il consumatore dovrà sostenere il costo delle spese di spedizione, mentre SENESI si impegna a fornire gratis il costo dell'eventuale ricambio utilizzato e la manodopera. Comunque, a fronte di provato vizio di conformità, il cliente non dovrà sostenere alcun onere.

La prestazione eseguita in garanzia non prolunga il periodo della garanzia. Pertanto, in caso di sostituzione del prodotto o di un suo componente, sul bene o sul singolo componente fornito in sostituzione non decorre un nuovo periodo di garanzia ma si deve tener conto della data dell'acquisto del bene originario. Si escludono ulteriori diritti, di qualsiasi tipo. La garanzia non comprende i normali fenomeni di usura.

Non esiste alcun diritto di richiedere la garanzia se il difetto o il danno è stato provocato da un utilizzo non conforme alle prescrizioni indicate nell'apposito libretto istruzioni concernenti le avvertenze in tema di installazioni, uso e manutenzione della macchina. Si definiscono non conformi ad esempio le seguenti azioni: riparazioni o interventi eseguiti da parte di persone non autorizzate, manipolazione di componenti dell'assemblaggio; difetti o danni provocati da eventi esterni, come ad esempio portata insufficiente degli impianti elettrici, caduta, rottura, fulmine o danni provocati da influssi di tipo meccanico, chimico, termico; integrazioni o accessori non autorizzati dal produttore in base all'art.5 della Direttiva 99/44/CE.

#### Garanzia di beni venduti per attività Imprenditoriale o Professionale

In caso di acquisti per attività Imprenditoriale o Professionale (vendite con fattura e Partita IVA) la garanzia valida è solo quella Commerciale di dodici mesi.



## 1- CARRIAGE

The machine is delivered for the carriage, entirely assembled in its mechanical and electrical parts and ready for use. There aren't any conditions of adjustment of working and use of the machine.

## 2- CONDITIONS OF USE

To use you must wear:

- 2.1 an individual protection device to preserve your hearing;
  - 2.2 a cap to completely protect your hair;
  - 2.3 no dangling clothes or accessories.
- Moreover, for a correct use you mustn't:
- 2.4 put your fingers into plucking disks;
  - 2.5 wear scarves;
  - 2.6 have your long hair not tied up.

## 3- INSTALLATION

Before putting the machine into service, you have to install a current-tap which fits the plug model assembled to the machine (rules I.E.C. 309). The connection of the machine must take place on a protected line with a suitable differential switch.

## 4- USE

Before feeding the machine and plucking, you must fix your vacuum cleaner's pipe to fitting elastic connection (picture 1, point A).

## 5- PUTTING INTO SERVICE

When the plug is connected to the tap, you must press the switch (picture 2, point B), so the plucking block will go into operation.

## 6- RESET OVERLOAD CUTOFF

In case of a sudden lack of electric energy, the switch automatically goes into stop position. When the feeding of electric energy has been reset, you must press the starter again (picture 2, point B)

## 7- MAINTENANCE

**ATTENTION: before you proceed any further, YOU MUST TAKE OFF CURRENT FROM THE MACHINE.**

**WAY TO MECHANICAL PARTS** (disassembly, cleaning, reassembling): in order to enter the plucking block, you must unscrew the two points 1 and 2 (picture 3) and take off the protection; then loosen the two screws (picture 4, point 3), rotate the lower spring (picture 4, point 4), unthread the disks and clean them. You must clean the inner parts of disks room every 4-6 hours of work.

**IMPORTANT:** reassembling of disks will have to be done following these exact phases.

Disks are numbered from 1 to 7 and the number is printed only on one side of the disks; it's important that all the numbers are lined up one on the other (picture 6, Ok). After you put grease on all parts of square drive (picture 5, point 6), put the nr. 1 disk inside, then the others in order paying attention that the numbers are visible for the user and lined up (picture 6, Ok).

## 8- AIR SOUND PRODUCED BY THE MACHINE

8.1 Continuous sound pressure level equivalent at the workstation.

LEQ (A) = 97,7 dB - vacuum operation

LEQ (A) = 95,7 dB - chicken plucking and presence operator

8.2 Maximum value of the instantaneous sound pressure (weighted C):  $p(c) < 63\text{Pa}$

8.3 Sound power level:  $L_w (A) = 108,6\text{ dB}$  chicken plucking and presence operator

Reference Standards adopted for the measurements: UNI 7712 and ISO 3744

Seen the level of noisiness produced by the machine, **USE OF APPROPRIATE PERSONAL PROTECTION DEVICES FOR HEARING BECOMES MANDATORY**

### Statement of Compliance

The SENESI S.r.l. Company  
With Head Office in No. 4, Via Mercurio, Levane district,  
Montevarchi – 52025 – (AR) – ITALY –  
Tax Code/VAT No., Arezzo Companies Register,  
Ordinary Div., IT001877950970  
Tel. +39 055 9788134, fax +39 055 9780088

E-mail: [info@spiumatricisenesi.it](mailto:info@spiumatricisenesi.it)  
[www.spiumatricisenesi.it](http://www.spiumatricisenesi.it)

states that the dry plucking machines, model FLY, 230/240 V single-phase, type, meet the safety requirements prescribed by Directive 2006/42/EC. Harmonised Standards: EN 60204 (safety of the electrical machinery-equipment of the machines); UNI EN ISO 13850 (safety of the emergency stop machinery-plant); Directive "Low Voltage" (2006/95/CE); Directive "Electromagnetic Compatibility" (2004/108/EC); Directive "Restrictions of components materials" (2002/95/EC-RoHS (Restrictions of Hazardous Substances Directive)

### Legal and Commercial Warranty

Directive 99/44/EC and the individual national assimilation legislation, introduce a new system of warranties for movable property purchased by consumers, and intending by "consumer" exclusively "whoever uses the good for purposes unrelated to business or professional activity" (household/private use).

The "legal warranty of two years duration" provided by the Directive is granted directly to the consumer by the seller and meets any "lack of compliance to the sales contract". The customer, to exercise his rights, undertakes to notify any lack of compliance within the first six months from the date of purchase, as evidenced by the purchase document fiscally valid. In this case, SENESI S.r.l. is committed to the repair of the defect at no charge to the customer.

From the seventh to the twenty-fourth month, the consumer must bear the cost of shipping, while SENESI is committed to provide free of charge the cost of any parts used and labour. However, in the face of proven lack of compliance, the customer will not incur into any charges. The service rendered under warranty does not extend the warranty period. Therefore, in case of replacement of the product or of any of its components, on the good or on the individual component provided as a replacement there does not initiate a new warranty period but the date of purchase of the original good must be taken into consideration. Any further rights of any kind are excluded.

The warranty does not cover normal wear phenomena.

There is no right to request the warranty if the defect or damage was caused by usage not in compliance with the prescriptions given in the special instructions booklet concerning the warnings regarding the installation, use and maintenance of the machine. Non-compliant are defined for example the following actions: repairs or actions carried out by unauthorised persons, manipulation of components of the assembly; defects or damage caused by external events, such as for example insufficient supply of electrical power by the plants, fall, break, lightning or damage caused by the influences of mechanical, chemical, thermal; additions or accessory type not authorised by the manufacturer according to art.5 of Directive 99/44/EC.

Warranty of goods sold for Entrepreneurial or Professional activity

In the case of purchases for Entrepreneurial or Professional activity (sales with invoice and VAT) the valid warranty is only the Commercial one for twelve months.



## 1- TRANSPORT

La machine est livrée pour le transport, complètement montée en ses parties mécanique et électriques et prête à l'usage. Il n'y a pas de conditions de réglage du fonctionnement non que d'usage de la machine.

## 2- CONDITIONS D'EMPLOI

Pour l'utilisation on rende obligatoire l'emploi de :

- 2.1 dispositifs de protection individuels pour ouïe ;
- 2.2 bonnet protecteur des chevaux
- 2.3 ne mettre pas des vêtements flottants

En outre, pour un utilisation correct de l'appareille il ne faut pas :

- 2.4 introduire doigts ou vêtements all' intérieur des disques ;
- 2.5 mettre des écharpes
- 2.6 tenir les chevaux longues pas rassemblées.

## 3- INSTALLATION

Avant de s'occuper de la mise en marche, l'opérateur devra s'occuper de l'installation d'une prise de courant opportunément protégée et appropriée au type de fiche montée sur la machine (disposition I.E.C. 309). La connexion de la machine doit se produire sur une ligne protégée avec un approprié interrupteur différentiel.

## 4- EMPLOI

Avant d'alimenter la machine et de suivre les opérations de plumage, il faut fixer le tube de votre aspirateur (fig. 1, point A).

## 5- MISE EN MARCHÉ

Quand on aura insérée la fiche dans la prise, il faut appuyer sur l'interrupteur (fig. 2 , point B). Cette action est suivie par la mise en marche de l'aspirateur et du bloc de plumage.

## 6- REMISE EN ETAT DU DISJONCTEUR

En cas d'une soudaine manque d'énergie électrique, l'interrupteur se rende automatiquement en position d'arrêt. Une fois que la fourniture d'énergie électrique a été remise en état, il faut nouvellement appuyer sur le poussoir de marche (fig. 2 point B).

## 7- ENTRETIEN

**AVANT DE PROCEDER AUX PHASES INDIQUEES CI DESSOUS, ENLEVER LA TENSION A LA MACHINE.**

**ACCES AUX PARTIES MECANIQUES** (démontage, nettoyage, remonte). Au fin d'accéder au bloc de plumage il faut ôter la protection des disques (fig.3 point 1-2), enlever la porte, desserrer les deux vis (fig. 4, point 3), tourner le ressort pousse-disques (fig. 4, point 4), enlever les disques et nettoyer les parties intérieures de la cage des disques chaque 4-6 heures de travail.

**IMPORTANT :** le remontage des disques devra se dérouler en suivant exactement ces phases :

Les disques sont numérotés de 1 à 7. Les nombres sont imprimés sur chaque disque seulement sur une coté en correspondance d'un petit trou (fig. 6, Ok).

Après avoir engraisé l'axe carrée (fig. 5, point 6), le premier disque à insérer sera le n. 1, à suivre les autres par ordre, **EN FAISANT ATTENTION QUE LE NOMBRES SOIENT VISIBLES A L'OPERATEUR ET QUE TOUS LES NOMBRES SOIENT EN AXE L'UN SUR L'AUTRE** (fig. 6, Ok).

## 8- BRUIT AÉRIEN PRODUIT PAR LA MACHINE

**8.1** Niveau de pression acoustique continue équivalente à l'emplacement de travail.

LEQ (A) = 97,7 dB fonctionnement à vide

LEQ (A) = 95,7 dB plumaison poulet et présence opérateur

**8.2** Valeur maximale de la pression acoustique instantanée (pondérée C) :  $p(c) < 63\text{Pa}$

**8.3** Niveau de puissance acoustique :  $L_w (A) = 108,6\text{ dB}$  plumaison poulet et présence opérateur

Normes de référence adoptées pour les mesures : UNI 7712 et ISO 3744

Vu le niveau de bruit produit par la machine, **L'UTILISATION DE DISPOSITIFS DE PROTECTION INDIVIDUELS POUR L'OUÏE PLUS APPROPRIÉS EST OBLIGATOIRE**

### *Déclaration de Conformité*

L'Entreprise **SENESI S.R.L.**  
Établie à **Via Mercurio n. 4,**  
**Levane, 52025 (Ar) – Italy –**  
C.f./Numéro TVA, Reg. Entreprises **Arezzo**  
Section Ordinaire **IT001877950970**  
Tél. ++39 055 9788134, fax 055 9780088

E-mail: [info@spiumatricisenesi.it](mailto:info@spiumatricisenesi.it)  
[www.spiumatricisenesi.it](http://www.spiumatricisenesi.it)

Déclare que les plumeuses à sec modèle FLY, type 230/240 V monophasé, répondent aux exigences de sécurité prescrites par la Directive 2006/42/CE. Normes harmonisées : EN 60204 (sécurité des machines-équipement électrique des machines) ; UNI EN ISO 13850 (sécurité des machines-installation arrêt d'urgence) ; Directive "Basse Tension" (2006/95/CE) ; Directive "Compatibilité Électromagnétique" (2004/108/CE) ; Directive "Restrictions matériaux composants" (2002/95/CE-RoHS)

### *Garantie Légale et Commerciale*

La Directive 99/44/CE et toutes les réglementations nationales de transposition, introduisent un nouveau régime de garantie pour les biens meubles acquis par les consommateurs, en entendant par "consommateur" exclusivement "la personne qui utilise le bien à des fins autres que l'activité professionnelle ou d'entreprise éventuellement effectuée" (usage domestique/ privé). La "garantie légale de la durée de deux ans" prévue par la Directive est prêtée au consommateur directement par le vendeur et répond de tout "défaut de conformité au contrat de vente". Le client, pour exercer ses droits, a l'obligation de dénoncer le défaut de conformité dans les six premiers mois suivant la date d'achat, prouvé par document d'achat fiscalement valide. Dans ce cas, SENESI S.R.L. s'engage à réparer le défaut sans aucune charge pour le client. Du septième mois au vingt-quatrième, le consommateur devra supporter le coût des dépenses d'expédition, tandis que SENESI s'engage à fournir gratuitement le coût de l'éventuelle pièce de rechange utilisée et la main d'oeuvre. Quoi qu'il en soit, dans le cadre d'un vice de conformité avéré, le client ne devra soutenir aucune charge. La prestation effectuée en garantie ne prolonge pas la période de la garantie. Par conséquent, en cas de remplacement du produit ou d'un des ses composants, sur le bien ou sur le composant individuel fourni en remplacement, une nouvelle période de garantie ne commence pas mais il faut garder à l'esprit la date d'achat du bien d'origine. D'ultérieurs droits, de quelque type qu'ils soient, sont exclus. La garantie ne comprend pas les phénomènes normaux d'usure. Aucun droit de demande de garantie n'existe si le défaut ou le dommage a été provoqué par une utilisation non conforme aux prescriptions indiquées dans le livret d'instructions prévu à cet effet concernant les mises en garde en matière d'installation, d'utilisation et d'entretien de la machine. Les actions suivantes, par exemple, sont définies comme non conformes : réparations ou interventions effectuées par des personnes non autorisées, manipulation de composants de l'assemblage; défauts ou dommages provoqués par des événements extérieurs, comme par exemple portée insuffisante des installations électriques, chute, rupture, foudre ou dommages provoqués par des influences de type mécanique, chimique, thermique; intégrations ou accessoires non autorisés par le producteur sur la base de l'art.5 de la Directive 99/44/CE. Garantie de biens vendus pour activité Professionnelle ou d'Entreprise. En cas d'achats pour activité Professionnelle ou d'Entreprise (ventes avec facture et Numéro TVA) la seule garantie valable est la garantie Commerciale de douze mois.



## 1. Lieferung

Die Rumpfmaschine wird, zusammengebaut von allen ihren mechanischen und elektrischen Teilen, geliefert und bereit für unmittelbaren Gebrauch.

## 2. Gebrauchsbedingungen

Vor der Arbeit ist notwendig zu benutzen:

- 2.1. Individuellen Schutz des Gehörs
  - 2.2. Kopfbedeckung für den kompletten Schutz der Haaren
  - 2.3. Kleidung ohne flatternde Teile
- Außerdem ist für den korrekten Gebrauch verboten:
- 2.4 die Finger oder Kleiderstücke in den Diskenbereich zu stecken
  - 2.5 einen Schal anzuhaben
  - 2.6. lange Haare ungebunden zu halten

## 3. Installation

Vor der Benutzung des Geräts ist notwendig eine Installation einer Steckdose des Netzanschlusses, geeignet für den montierten in die Maschine Stecker (Standard I.E.C., 309).

Die Verbindung muss bei der geschützten Stromleitung mit dem geeigneter Differenzial-Schalter stattfinden.

## 4. Gebrauch

Vor dem Start der Maschine und dem Rumpfen muss der Schlauch des Aspirators mit dem dafür geeigneten Anschluss verbunden sein. (Bild, P. A)

## 5. Betrieb

Man muss den Stecker in die Steckdose einführen und den Schalter drücken (Bild 2, P. B). Nach dieser Aktion erfolgt die Arbeit des Entfiedernsblocks.

## 6. Elektrischer Notschalter

Bei der plötzlichen Unterbrechung des Stroms geschieht eine automatische Blockierung des Schalters. Nach der Herstellung des Stromzugangs wird die Arbeit fortgesetzt, indem man auf den Startknopf drückt. (Bild 2, P. B).

## 7. Wartung

**Achtung: bevor man den unten genannten Aktionen befolgt, ist es notwendig, die Maschine vom Strom auszuschalten.**

**Zugang zu den mechanischen Teilen** (Abbau, Reinigung, Einbau)

Für den Zugang zu dem Entfiedernsblock muss man erst eine Sicherungsklappe von Disken abnehmen (Bild 3), an zwei Punkten 1 und 2 abschrauben, die Deckelchen abnehmen, zwei Schrauben lockern (Bild 4, P. 3), die Triebfeder drehen, dabei die Disken runternehmen (Bild 4, P.4) und reinigen. Die Disken werden alle 4-6 Stunden Arbeit gereinigt.

**Wichtig:** die Disken sind von 1 bis 7 nummeriert, die Nummer ist auf einer Seite eingepreßt. Wichtig: alle Nummern folgen auf der Achse fortlaufend. (Bild 6, Ok)

Nachdem die Achse von allen 4 Seiten eingölt wird (Bild 5, P. 6), wird die erste Disk mit der Nummer1 eingeführt, dann ordnungsgemäß die anderen, dabei sind die Nummern von Disken für den Benutzer zu sehen. Alle Disken müssen auf der Achse sein (Bild 6, Ok).

## 8- VON DER MASCHINE AUSGEHENDE GERÄUSCHEMISSIONEN

8.1 Äquivalenter Dauerschallpegel am Arbeitsplatz.

LEQ (A) = 97,7 dB Leerlaufbetrieb

LEQ (A) = 95,7 dB Hühnerpuffen und Anwesenheit eines Maschinenführers

8.2 Höchstwert des momentanen Schalldrucks (C-Bewertung):  $p(c) < 63Pa$

8.3 Schalleistungspegel:  $L_w (A) = 108,6dB$  Hühnerpuffen und Anwesenheit eines Maschinenführers

Für die Messungen angewandte Referenznormen: UNI 7712 und DIN EN ISO 3744

In Anbetracht des von der Maschine erzeugten Geräuschpegels,

**IST ES PFLICHT, EINE GEEIGNETE PERSÖNLICHE SCHUTZAUSRÜSTUNG IN FORM EINES GEHÖRSCHUTZES ZU VERWENDEN**

### Konformitätserklärung

Die Firma SENESI S.R.L.  
Mit Sitz in Via Mercurio 4,  
Levane, 52025 (Ar) – Italien –  
Steuernr./Ust-IdNr., Unternehmensreg. Arezzo  
Ordentliche Sek. IT001877950970  
Tel. +39 055 9788134, Fax +39 055 9780088

E-Mail: [info@spiumatriciensesi.it](mailto:info@spiumatriciensesi.it)  
[www.spiumatriciensesi.it](http://www.spiumatriciensesi.it)

Erklärt, dass die Trocken-Rupfmaschinen Modell FLY, Typ 230/240V einphasig, den Sicherheitsanforderungen der Richtlinie 2006/42/EG entsprechen. Harmonisierte Normen: EN 60204 (Sicherheit von Maschinen – Elektrische Ausrüstungen von Maschinen); UNI EN ISO 13850 (Sicherheit von Maschinen – Not-Halt); "Niederspannungsrichtlinie" (2006/95/EG); "EMV-Richtlinie" (2004/108/EG); Richtlinie "Beschränkung der Verwendung von gefährlichen Stoffen" (2002/95/CE-RoHS)

### Gesetzliche und Kommerzielle Garantie

Die Richtlinie 99/44/EG und die einzelnen nationalen Umsetzungsnormen führen eine neue Regelung für die Garantien der von Verbrauchern erworbenen beweglichen Gütern ein, wobei unter "Verbraucher" ausschließlich "derjenige verstanden wird, der das Gut zu Zwecken verwendet, die seiner eventuellen durchgeführten gewerblichen oder beruflichen Tätigkeit zuzurechnen sind" (Haut-/Privatgebrauch). Die von der Richtlinie vorgesehene "gesetzliche zweijährige Garantie" wird gegenüber dem Verbraucher unmittelbar vom Verkäufer gewährt und greift für jede "Vertragswidrigkeit hinsichtlich des Kaufvertrags". Um seine Rechte geltend zu machen, hat der Kunde die Pflicht, die Vertragswidrigkeiten innerhalb von sechs Monaten ab dem Kaufdatum unter Vorlage eines steuerrechtlich gültigen Kaufnachweises anzuzeigen. In diesem Fall verpflichtet sich SENESI S.R.L. zur kostenlosen Reparatur des Mangels. Vom siebten bis zum vierundzwanzigsten Monat muss der Verbraucher die Speditionskosten tragen, während SENESI sich dazu verpflichtet, die Kosten für die eventuell verwendeten Ersatzteile und die Arbeitszeit zu übernehmen. Bei nachgewiesener Vertragswidrigkeit muss der Kunde jedoch keine Kosten tragen. Die unter Garantie durchgeführte Leistung verlängert nicht die Garantielaufzeit. Daher fängt im Fall des Austauschs des Produkts oder einer seiner Komponenten für das gelieferte Gut oder die einzelne Komponente keine neue Garantiefrist zu laufen an, sondern man bezieht sich auf das Kaufdatum des Originalguts.

Weitere Rechte jeglicher Art werden ausgeschlossen. Die Garantie schließt Verschleißerscheinungen nicht mit ein. Es besteht kein Recht auf Inanspruchnahme der Garantie, wenn der Mangel oder Schaden durch eine Verwendung verursacht wurde, die nicht mit den in der entsprechenden Gebrauchsanleitung angegebenen Anweisungen hinsichtlich der Installation, Benutzung und Wartung der Maschine übereinstimmt. Als nicht übereinstimmend werden beispielsweise die folgenden Aktionen definiert: Reparaturen oder Einsätze, die nicht von autorisierten Personen durchgeführt wurden, Manipulation der Anlagekomponenten; Mängel oder Schäden, die auf externe Ereignisse zurückzuführen sind, wie zum Beispiel unzureichende Leistung der elektrischen Anlagen, Sturz, Zerbrechen, Blitzschlag oder Schäden, die von Einflüssen mechanischer, chemischer oder thermischer Art hervorgerufen wurden; Erweiterungen oder Zubehör, die nicht gemäß Art. 5 der Richtlinie 99/44/EG vom Hersteller autorisiert worden sind. Garantie für Güter, die für gewerbliche oder berufliche Tätigkeiten verkauft wurden. Im Fall des Erwerbs für gewerbliche oder berufliche Tätigkeiten (Verkäufe mit Rechnung und Ust-IdNr.) ist die gültige Garantie lediglich die gewerbliche von zwölf Monaten.



## 1 – MODO DE TRANSPORTAR

El equipo para la desplumación se entrega armado.

No hay particulares condiciones, en lo que se refiere a la regulación del funcionamiento y al uso del equipo.

## 2 – CONDICIONES PARA EL HUSO

Para el huso debes usar:

2.1 un dispositivo de protección individual de lo oído;

2.2 una cofia de protección de la cabellera;

2.3 ropas sin detalles que penden.

Además, para el correcto huso del equipo, no debes:

2.4 introducir los dedos o ropas en el interior del disco para la desplumación;

2.5 usar bufandas;

2.6 llevar cabellos largos sin recogerseles oportunamente.

## 3 – INSTALACION

Antes de proveer a la puesta en función, el operador deberá instalar una toma de alimentación eléctrica adaptada al modelo de enchufe montada en la desplumadora (Tipo I.E.C. 309).

La conexión del equipo desplumador debe hacerse sobre línea protegida de un idoneo interruptor diferencial.

## 4 – MODO DE HUSAR

Antes de proceder a alimentar la máquina y de efectuar alguna desplumación, fíjese el tubo de vuestro aspirador al enlace acomodable (fig. 1 ítem A).

## 5 – PUESTA EN FUNCION

Después de conectar la máquina en el toma corriente del interruptor (fig. 2 ítem B), comienza a funcionar el sector de desplumación.

## 6 – DISYUNTOR SALVA MOTOR

En caso de que se interrumpa la energía eléctrica, el interruptor automático se pondrá en posición de arresto. Una vez activada la energía eléctrica proceder a conectar el interruptor apretando el pulsante (fig. 2 ítem B).

## 7 – MANTENIMIENTO

**ATENCIÓN:** antes de proceder a efectuar las siguientes fases indicadas a continuación, **DESCONECTAR LA ALIMENTACION ELECTRICA AL EQUIPO ESPLUMADOR.**

a. MANTENIMIENTO INTERNO DEL EQUIPO DESPLUMADOR (Como desarmarlo, limpiarlo y armarlo). Para acceder al sector plumaje sacar el protector del disco (Fig. 3), destornillar los sectores 1 y 2, quitar la puertida, aflojar los dos tornillos (Fig. 4, ítem 3), girar la resorte abajo (Fig. 4, ítem 4), desenfilan los discos y limpiarlos. Limpiar las partes internas del contenedor de los discos cada 4-6 horas de actividad.

IMPORTANTE: Para armar los discos tengansè presentes con precisión las siguientes fases:

ATENCIÓN Los discos están numerados de 1 a 7. El número está impreso en un solo lado en correspondencia de un pequeño agujero. Después de haber engrasado los cuatro lados del eje cuadrado que los alberga (Fig. 5, ítem 6), el primer disco que se coloca es el N° 1 y sucesivamente los restantes (2, 3, 4, 5, 6,7) prestando atención a que los números queden a la vista del operador y que todos los números sean **dispuestos en el eje (Fig. 6, Ok).**

## 8- RUIDO AÉREO PRODUCIDO POR LA MÁQUINA

8.1 Nivel de presión acústica continua equivalente a la posición de trabajo.

LEQ (A) = 97,7 dB funcionamiento en vacío

LEQ (A) = 95,7 dB desplume de pollo y presencia del operador

8.2 Valor máximo de la presión acústica instantánea (ponderada C):  $p(c) < 63\text{Pa}$

8.3 Nivel de potencia acústica:  $L_w (A) = 108,6\text{ dB}$  desplume de pollo y presencia del operador

Normas de referencia adoptadas para las mediciones: UNI 7712 y ISO 374

Visto el nivel de ruido producido por la máquina:

**ES OBLIGATORIO EL USO DE LOS MÁS ADECUADOS EQUIPOS DE PROTECCIÓN INDIVIDUALES PARA EL OÍDO**

### Declaración de Conformidad

La Empresa SENESI S.R.L.  
Con sede en Via Mercurio n. 4,  
Levane, 52025(Ar) – Italia –  
NIF/N. IVA, Registro de Empresas de Arezzo  
Sección Ordinaria IT001877950970  
Tel. ++39 055 9788134, fax 055 9780088

E-mail: [info@spiumatricsenesi.it](mailto:info@spiumatricsenesi.it)  
[www.spiumatricsenesi.it](http://www.spiumatricsenesi.it)

Declara que las máquinas desplumadoras en seco modelo FLY, tipo 230 /240V monofásicas, responden a los requisitos de seguridad prescritos por la Directiva 2006/42/CE.

Normas armonizadas: EN 60204 (seguridad de la maquinaria-equipamiento eléctrico de las máquinas); UNI EN ISO 13850 (seguridad de la maquinaria instalación de parada de emergencia); Directiva de "Baja Tensión" (2006/95/CE); Directiva de "Compatibilidad Electromagnética" (2004/108/CE); Directiva de "Restricciones de materiales y componentes"(2002/95/CE-RoHS)

### Garantía Legal y Comercial

La Directiva 99/44/CE y cada una de las normativas nacionales de recepción introducen un nuevo régimen de garantías para los bienes muebles adquiridos por los consumidores entendiéndose por "consumidor" exclusivamente "quien utiliza el bien para fines extraños a la actividad empresarial o profesional eventualmente desarrollada" (uso doméstico/ privado). La "garantía legal de la duración de dos años" prevista por la Directiva es prestada al consumidor directamente por el vendedor y responde por todo "defecto de conformidad con el contrato de venta". Para ejercer sus derechos, el cliente debe denunciar el defecto de conformidad dentro de los primeros seis meses de la fecha de compra, comprobada por el documento de compra fiscalmente válido. En este caso SENESI S.R.L. se compromete a la reparación del defecto sin gasto alguno para el cliente.

A partir del séptimo mes y hasta el vigésimo cuarto, el consumidor deberá sostener los gastos de expedición, mientras SENESI se compromete a proveer gratis las eventuales piezas de recambio utilizadas y la mano de obra. En todo caso, ante probado vicio de conformidad, el cliente no deberá sostener gasto alguno.

La prestación efectuada en garantía no prolonga el período de la garantía. Por lo tanto, en caso de sustitución del producto o de un componente, sobre el bien o sobre el componente en particular suministrado en sustitución, no corre un nuevo período de garantía sino que se debe tener en cuenta la fecha de compra del bien original.

Se excluyen ulteriores derechos de cualquier tipo. La garantía no incluye normales fenómenos de desgaste. No existe ningún derecho a solicitar la garantía si el defecto o el daño han sido provocados por un uso no conforme con las prescripciones indicadas en el manual de instrucciones correspondiente sobre las

advertencias en tema de instalación, uso y manutención de la máquina. Se definen no conformes por ejemplo las siguientes acciones: reparaciones o intervenciones efectuadas por personas no autorizadas, manipulación de componentes del ensamblaje; defectos o daños provocados por acontecimientos externos como por ejemplo insuficiente caudal de las instalaciones eléctricas, caída, rotura, rayo o daños provocados por influjos de tipo mecánico, químico, térmico; integraciones o accesorios no autorizados por el productor sobre la base del art. 5 de la Directiva 99/44/CE.

Garantía de bienes vendidos para actividades Empresariales o Profesionales

En caso de compras para actividades Empresariales o Profesionales (ventas con factura y Número IVA) la garantía válida es solo la Comercial de doce meses.



## 1. Транспортировка

Станок поставляется уже со всеми вмонтированными в нее механическими и электронными деталями. Особых условий установки станка для работы и использования не существует.

## 2. Условия эксплуатации

Перед эксплуатацией необходимо использовать:

2.1 Средство индивидуальной защиты слуха

2.2 Головной убор для полной защиты волос

2.3 Не развивающуюся одежду.

Кроме этого для корректного использования станка запрещено:

2.4 сунуть пальцы или части одежды в область, где вращаются диски

2.5 быть в шарфе

2.6 несобранные длинные волосы

## 3. Установка

Перед началом эксплуатации станка необходимо установить штепсельную розетку, которая подходит к штепсельной вилки (норма I.E.C –309), встроенной в станок. Станок должен быть подключен к защищенной проводке через соответствующий дифференциальный переключатель

## 4. Эксплуатация

Перед запуском станка и началом ошипывания необходимо закрепить шланг вашего аспиратора с соответствующем эластичным переходом ( Рис.1, точ. А).

## 5. Ввод в эксплуатацию

После того, как машина подключена к розетке, нужно нажать на кнопку старта (включатель) (Рис.2, В). После включения запускаются вход блок ошипывания.

## 6. Предохранительный выключатель двигателя

В случае неожиданного прекращения поступления тока, происходит автоматическая остановка станка. При появлении тока нажать снова кнопку старта для запуска машины (Рис. 2, В)

## 7. Техническое обслуживание.

**Внимание:** прежде чем выполнить приведенные внизу этапы, станок необходимо отключить от электропитания - Доступ к механическим деталям (разборка, чистка, сборка)

Для доступа к блоку ошипывания необходимо снять защитную насадку с дисков (Рис.3); развинтить в двух точках 1 и 2, открыть корпус, развинтить два болта (Рис.4, 3), вращая пружину, снять диски (Рис. 4, 4) и почистить их. Внутренние детали корпуса для дисков необходимо чистить каждые 4-6 часов работы.

**Важно:** Сборка дисков должна проходить следующими этапами:

Диски пронумерованы с 1 до 7. Номер выгравирован на одной стороне диска, диски расположены на оси по порядку. После смазки 4 сторон оси (Рис.5, 6), на которую насаживаются диски, вставляется сперва диск с номером 1, потом по порядку вставляются другие диски таким образом, чтобы номера были видны пользователю и чтобы все номера были использованы (Рис.6, Ок).

## 8- УРОВЕНЬ ШУМА

8.1 Уровень непрерывного эквивалентного звукового давления в рабочих режимах.

LEQ (A) = 97,7 дБ в холостом режиме

LEQ (A) = 95,7 дБ в режиме удаления пера оператором

8.2. Максимальное значение взвешенного по частоте С мгновенного звукового давления  $p(c) < 63$  Па

8.3 Уровень звуковой мощности  $L_w (A) = 108,6$  дБ в режиме удаления пера оператором

При замерах использовались нормы UNI 7712 и ISO 3744.

**ПРИ РАБОТЕ С МАШИНОЙ ИСПОЛЬЗУЙТЕ ПОДХОДЯЩИЕ ПРОТИВОШУМОВЫЕ СРЕДСТВА ИНДИВИДУАЛЬНОЙ ЗАЩИТЫ.**

### Декларация соответствия

Компания SENESI S.R.L.  
Юридический адрес Виа Меркурио, 4  
Леване, 52023 Монтеварки, провинция Арrezzo, Италия  
Код плательщика НДС и номер в общем разделе реестра  
предприятий Арrezzo IT001877950970  
Тел. +39 055 9788134, факс 055 9780088

E-mail: [info@spiumatricisenesi.it](mailto:info@spiumatricisenesi.it)  
[www.spiumatricisenesi.it](http://www.spiumatricisenesi.it)

Настоящим заявляется, что пероципальные машины для сухого удаления пера модели FLY с монофазными электродвигателями 230 В и 240 В соответствуют требованиям безопасности Директивы 2006/42/ЕС. Гармонизированные нормы: EN 60204 «Безопасность машин. Электрооборудование машин и механизмов», UNI EN ISO 13850 «Безопасность машин. Аварийный останов», Директива 2006/95/ЕС «Низковольтное оборудование», Директива 2004/108/ЕС «Электромагнитная совместимость», Директива RoHS 2002/95/ЕС об ограничении содержания вредных веществ в электротехническом и электронном оборудовании.

### Юридическая и коммерческая гарантия

Директива 99/44/ЕС и ряд государственных законодательных норм Италии устанавливают новый порядок предоставления гарантии на потребительские товары. Под «потребительскими» понимаются исключительно лица, использующие товары в некоммерческих и непромышленных целях, то есть для личного использования. Юридическая гарантия продавцу товара и распространяется на любое несоответствие товара условиям, заявленным в договоре купли-продажи. Гарантийные обязательства исполняются продавцом в случае, если покупатель заявит о выявленном несоответствии товара в течение первых шести месяцев с момента его приобретения и предоставит действительный документ, подтверждающий факт купли-продажи. В соответствии с этим положением, компания SENESI S.R.L. обязуется устранить выявленное несоответствие товара за свой счет. В случае обращения потребителя о несоответствии товара в период с седьмого по двенадцатый месяц с момента приобретения потребитель оплачивает транспортные расходы. SENESI S.R.L. оплачивает стоимость запасных частей, использованных для устранения несоответствия, и расходы, связанные с таким устранением. Однако в случае подтверждения выявленного несоответствия продавец берет на себя оплату всех расходов. Факт исполнения гарантийных обязательств не влечет за собой продление гарантийного срока. Поэтому в случае замены несоответствующего товара или какой-либо его части дополнительная гарантия на замененный товар или его часть не предоставляется, продолжает действовать гарантийный срок, исчисляющийся с даты приобретения первоначального товара. Юридическая гарантия не распространяется на какие-либо другие права и естественный износ товара. Гарантийные обязательства не распространяются на дефекты или повреждения товара, возникшие в результате ненадлежащего монтажа, использования или технического обслуживания, не соответствующего положением инструкции по эксплуатации. К негарантийным случаям относятся: ремонтные работы, выполненные персоналом с ненадлежащей квалификацией, обработка или доработка сборочных деталей оборудования, дефекты или повреждения, вызванные механическими, химическими или термическими внешними воздействиями, такими как недостаточная мощность электрооборудования, падение оборудования или попадание в него молний, использование дополнительного оборудования или комплектующих, несогласованное с изготовителем в соответствии с положениями статьи 5 Директивы 99/44/ЕС. Гарантия на товары, приобретаемые для коммерческого или промышленного использования. В случае приобретения товаров для использования в коммерческих или промышленных целях (с оформлением счета-фактуры и уплатой НДС) на них распространяется только коммерческая гарантия сроком двенадцать месяцев.



Fig. 1



Fig. 2

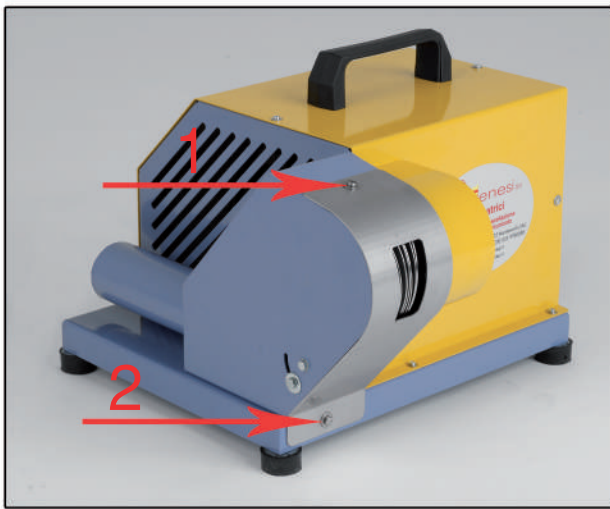

Fig. 3

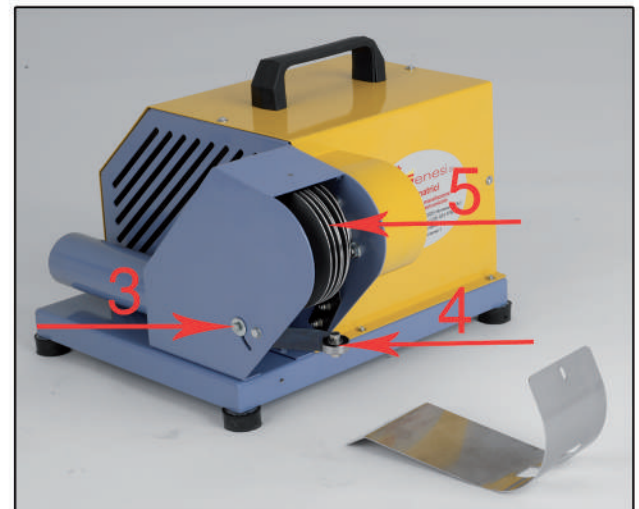

Fig. 4



Fig. 5

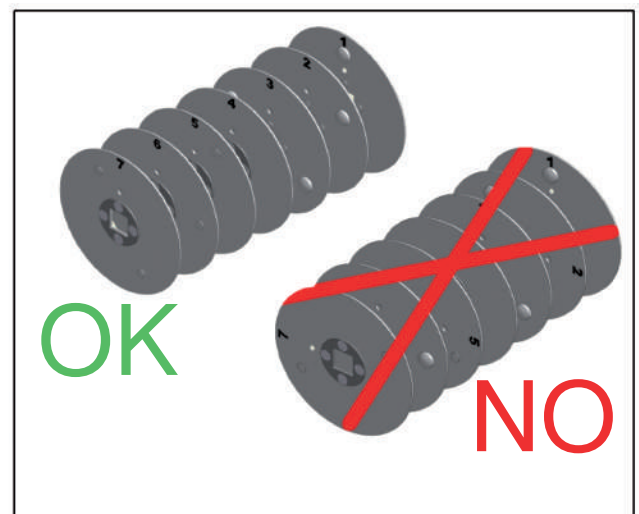
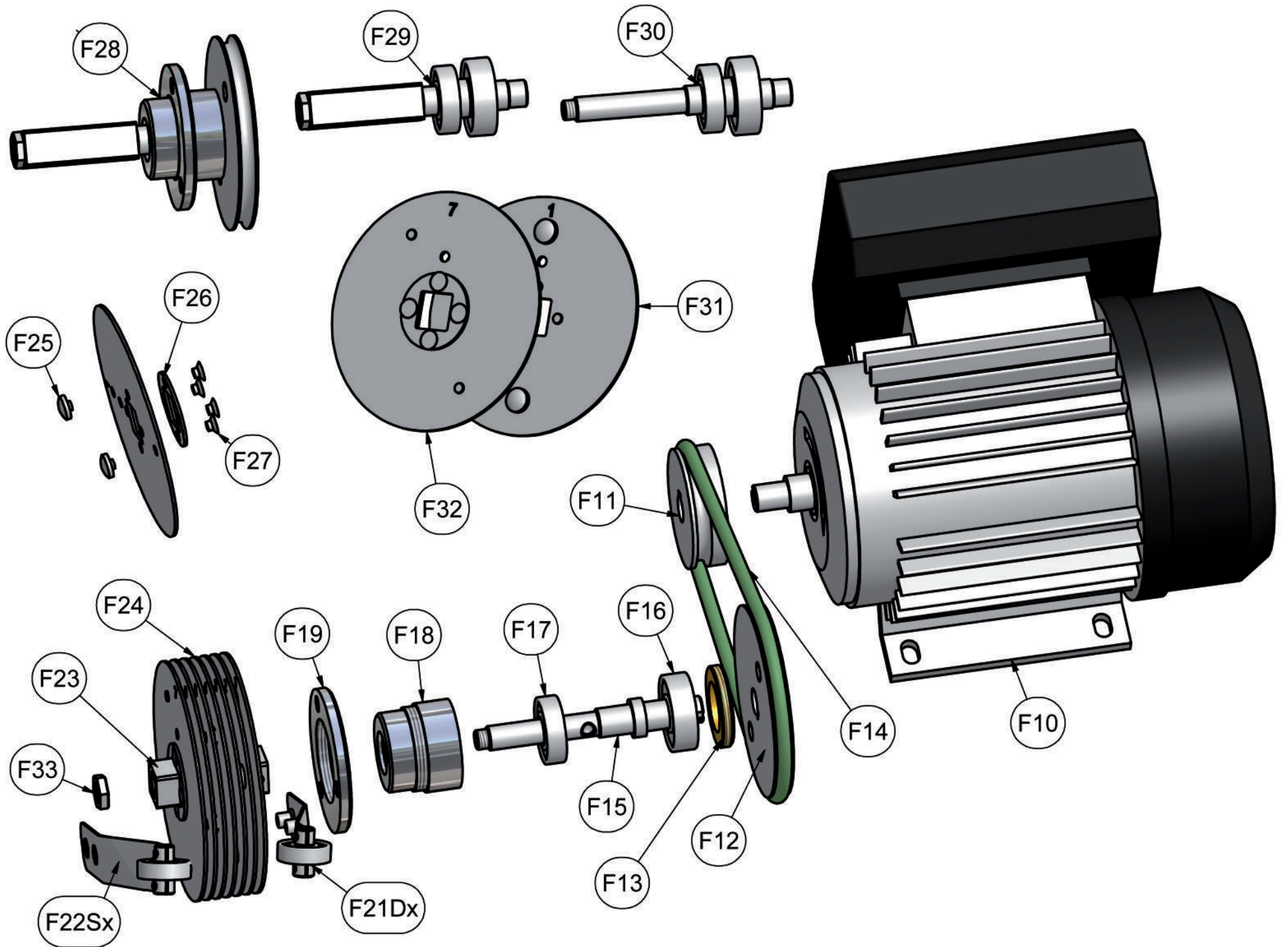
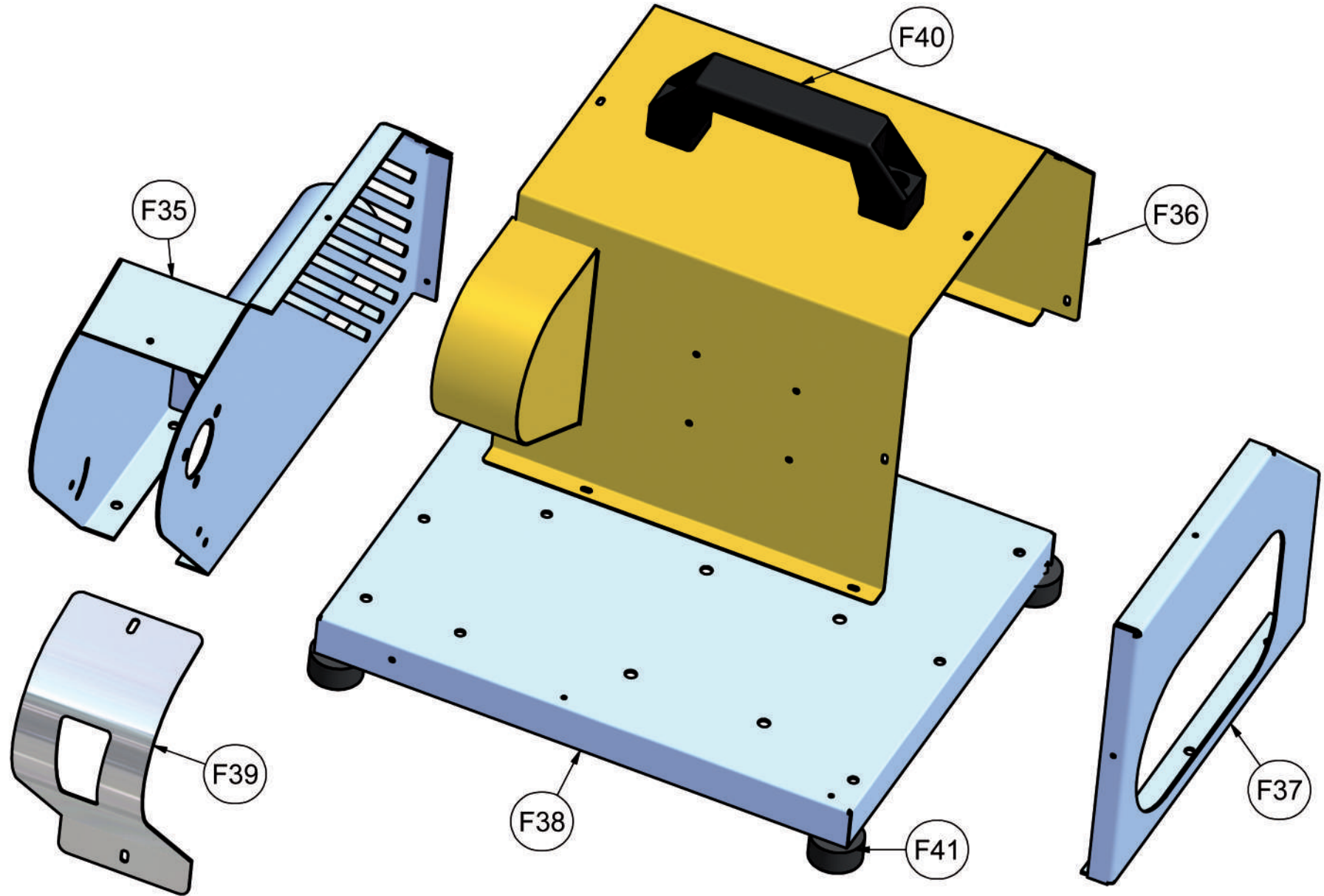
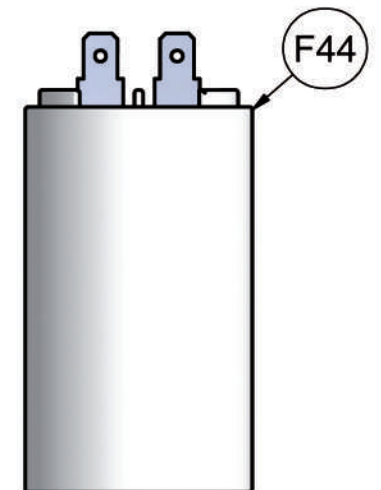
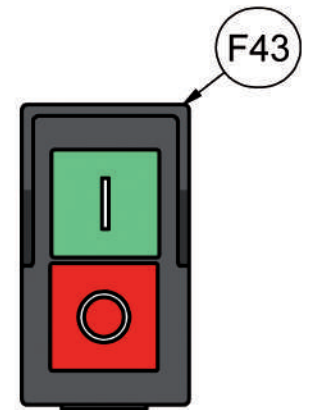
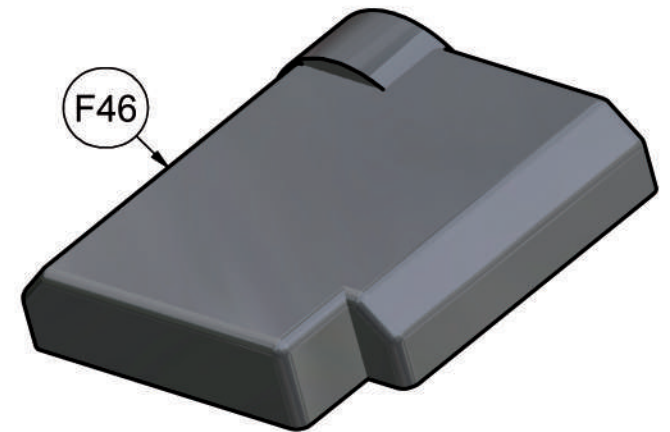
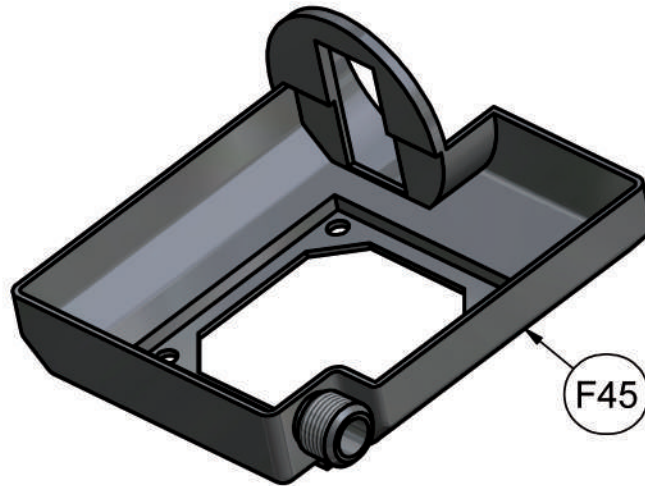
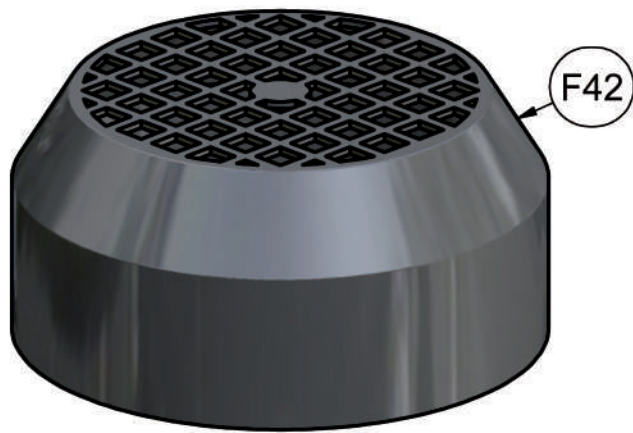

Fig. 6









## Schema Elettrico Wiring diagram

- 1** Presa 16A a cura dell'utilizzatore  
Electrical power 16A by user
- 2** Spina EN 60309 Un= 200-250V. 2p+T in =16A 6h  
Electric plug EN 60309 Un= 200-250V. 2p+T in=16A 6h
- 3** Cavo multipolare H07RN-f Cei20-19 CENELEC  
HD22 3x1,5 resistente all'abrasione e fiamma.  
Multi-cable H07RN-f cei20-19 CENELEC  
HD22 3x1.5 abrasion and fire resistant
- 4** Interruttore automatico magnetotermico  
I<sub>th</sub> = 2.5 4A i<sub>m</sub> = 30-48A + relè di minima tensione  
Magnetic circuit breaker thermal I<sub>th</sub> = 2.5 4A  
i<sub>m</sub> = 30-48A + undervoltage relay
- 5** Motore elettrico monofase con rotore in corto circuito 230/240V. 50-60Hz a norme IEC 34-1  
Electric motors with rotor in phase short circuit 220/240V. 50-60Hz a standards IEC 34-1
- 6** Terra  
Ground

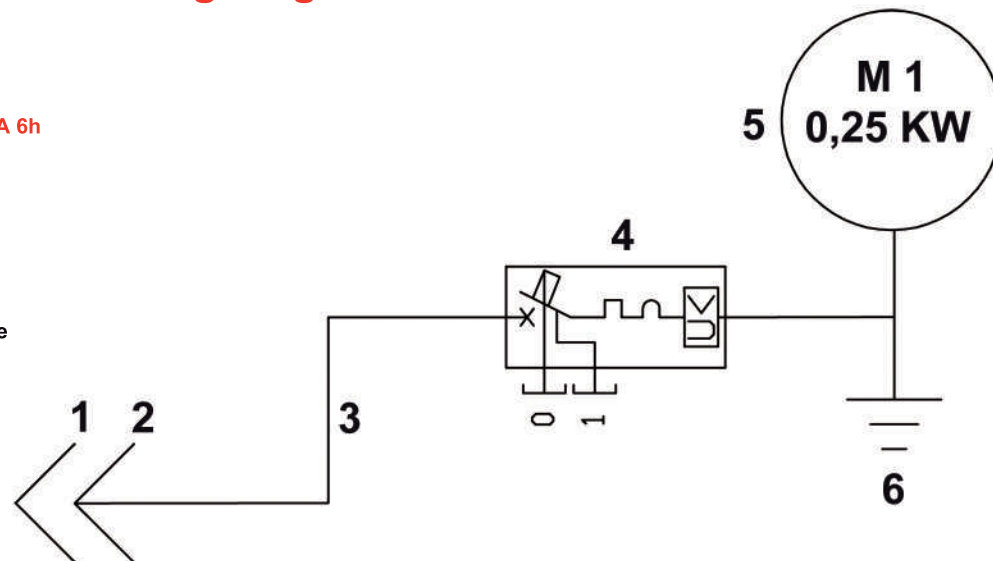



**Senesi s.r.l.** Via Mercurio, 4, loc. Levane - 52025 Montevarchi (Ar) - Italy  
 tel. (+39) 055 9788134 - fax (+39) 055 9780088 -  
 info@spiumatricisenesi.it - www.spiumatricisenesi.it

C.F. e P.Iva IT01877950970, Iscr. C.C.I.A.A. di Arezzo REA 133237, Cap. Soc. E. 60000,00 Int. Vers.